

Instrukcja użytkowania szafki na buty.

Nr katalogowe 24056 24057

Przed przystąpieniem do użytkowania wyrobu należy zapoznać się z niniejszą instrukcją.

1. Szafkę przeznaczoną jest do przechowywania obuwia oraz innych rzeczy osobistych.
2. Szafkę należy ustawić na stabilnym wypoziomowanym podłożu (np. posadzce betonowej). Brak wypoziomowania szafki może powodować utrudnienia w prawidłowym funkcjonowaniu wyrobu oraz prowadzić do jej uszkodzeń.
3. Szafkę należy wsunąć pomiędzy nogi ławki (rys. 1) (dedykowanej do szafy firmy JotKel) a następnie unieruchomić blokadą szafkę podciągając ją ku górze (rys.2) i przykręcić ją od środka szafki.

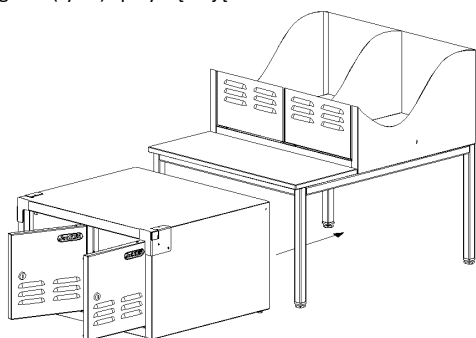

(rys. 1)

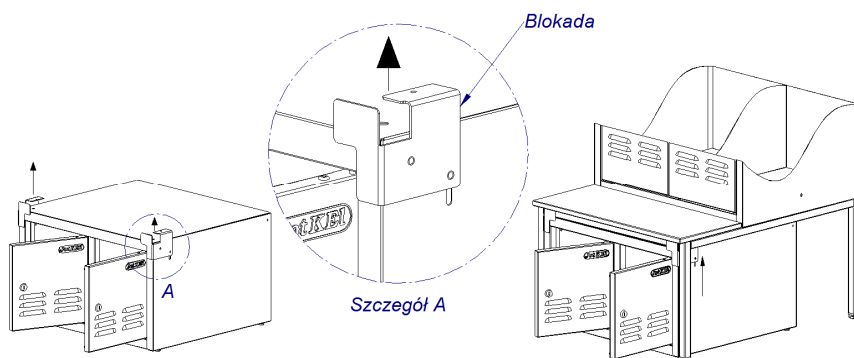

(rys. 2)

4. Dopuszczalne obciążenie szafki - 20 kg.
5. Producent nie ponosi odpowiedzialności za kradzież rzeczy przechowywanych w szafie.
6. Zalecane jest przechowywanie i użytkowanie szafy w otoczeniu zabezpieczonym przed wpływem niekorzystnych czynników takich jak woda, wilgoć, niskie i wysokie temperatury, substancje chemiczne (oleje, smary, nafta, benzyna, kwasy, zasady, rozpuszczalniki, płyny hamulcowe itp.).
7. Powierzchnie malowane należy czyścić na sucho lub myć wilgotną ściereczką z wykorzystaniem łagodnych środków myjących (mydło, płyny do prania, płyny do mycia naczyń itp.). Stosowanie agresywnych środków chemicznych, środków do szorowania może powodować uszkodzenie powłoki lakierniczej.

Informacje ekologiczne:

Wyrób nie zawiera substancji niebezpiecznych oraz nie wywiera negatywnego wpływu na środowisko naturalne, podczas użytkowania zgodnie z jego przeznaczeniem.

Postępowanie z odpadami:

Opakowanie oraz elementy wyrobu, po zakończeniu użytkowania posegregować w sposób przyjazny dla środowiska zgodnie z aktualnie obowiązującymi przepisami w zakresie gospodarki odpadami (np. przekazać do odbiorcy surowców wtórnych).