

## Instrukcja użytkowania stojaka.

Nr katalogowy 23604

**Przed przystąpieniem do użytkowania wyrobu należy zapoznać się z niniejszą instrukcją.**

1. Stojak przeznaczony jest do konfigurowania stanowisk roboczych z wykorzystaniem wyrobów U-System Jotkel Jan Krzywonos Spółka komandytowa.
2. W przypadku otrzymania wyrobu w pakiecie zmontować go według (Rys. 1).

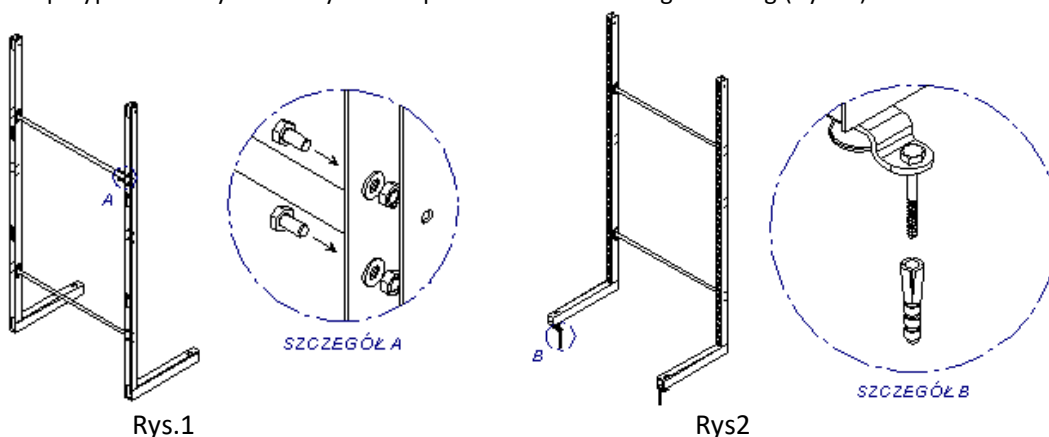

3. Stojak należy wypoziomować oraz trwale przytwierdzić do podłoża (Rys. 2).  
Uwaga: Elementy mocujące śrubowe nie stanowią wyposażenia stojaka.
4. **Producent nie ponosi odpowiedzialności za szkody powstałe wskutek nieprawidłowego zamocowania stojaka i użytkowania niezgodnego z przeznaczeniem.**
5. Zalecane jest przechowywanie i użytkowanie wyrobu w otoczeniu zabezpieczonym przed wpływem niekorzystnych czynników takich jak woda, wilgoć, niskie i wysokie temperatury, substancje chemiczne (oleje, smary, nafta, benzyna, kwasy, zasady, rozpuszczalniki, płyny hamulcowe itp.).
6. **Dopuszczalne całkowite obciążenie stojaka 500kg.**
7. Powierzchnie malowane należy czyścić na sucho lub myć z wykorzystaniem łagodnych środków myjących (mydło, płyny do prania, płyny do mycia naczyń itp.). Stosowanie agresywnych środków chemicznych, środków do szorowania może powodować uszkodzenie powłoki lakierniczej.

### Informacje ekologiczne:

Wyrób nie zawiera substancji niebezpiecznych oraz nie wywiera negatywnego wpływu na środowisko naturalne, podczas użytkowania zgodnie z jego przeznaczeniem.

### Postępowanie z odpadami:

Opakowanie oraz elementy wyrobu, po zakończeniu użytkowania posegregować w sposób przyjazny dla środowiska zgodnie z aktualnie obowiązującymi przepisami w zakresie gospodarki odpadami (np. przekazać do odbiorcy surowców wtórnych).

**Życzymy miłej pracy i długoletniego użytkowania wyrobu !!!**