

Instrukcja montażu

Regał do opraw narzędziowych CNC

27042

Wersja 04.2022

Elementy składowe

Regał do opraw narzędziowych



Słupek lewy regału
270020004

x 1



Słupek prawy regału
270020003

x 1



Profil tylny długi lewy
270020007

x 1

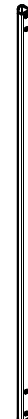

Profil tylny długi prawy
270020005

x 1

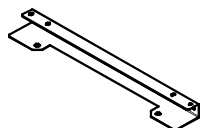

Ceownik 1 ramy dolnej
270020001

x 2

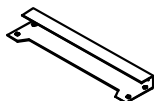

Ceownik 2 ramy dolnej
270020002

x 2



Zastrzał lewy
270000007

x 1



Zastrzał prawy
270000008

x 1

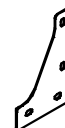

Zastrzał
270020006

x 2



Klucz imbusowy
6 mm

x 1



Podkładka sprężysta
M8

x 8



Podkładka
M8

x 24



Śruba imbusowa
M8 x 20

x 32

Wyposażenie dodatkowe

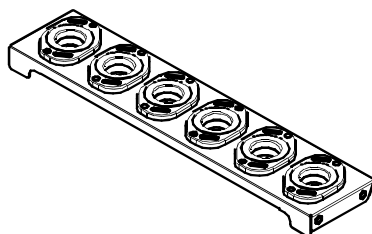

Półka do opraw ISO



Śruba imbusowa
M8 x 20

x 4



Podkładka sprężysta
M8

x 4

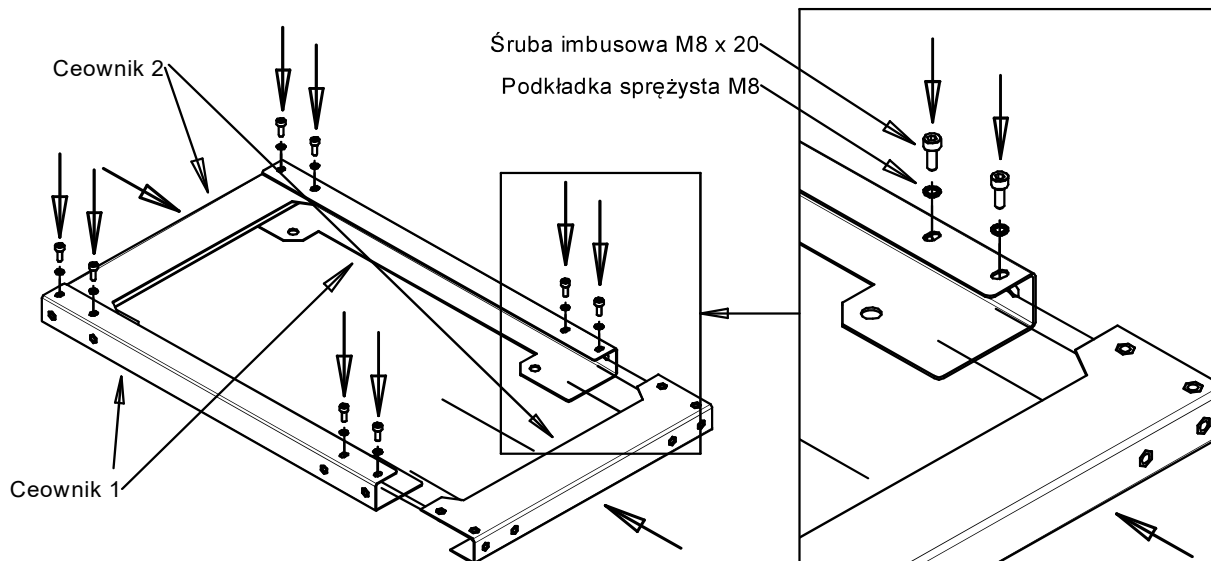
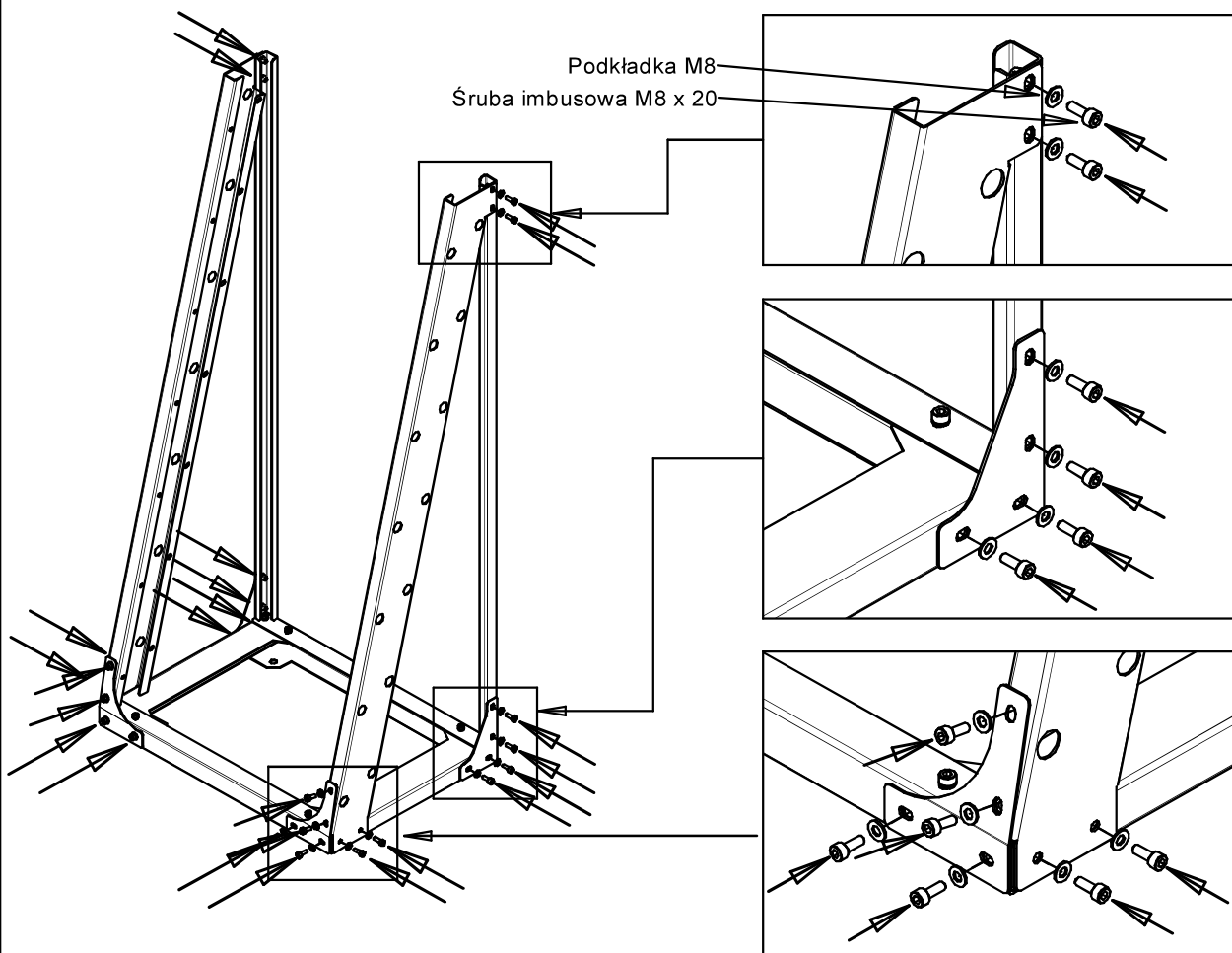
1 Złożyć ceowniki ramy dolnej zgodnie z rysunkiem i skrócić.**2** Przykręcić słupki boczne do ramy dolnej i skrócić ze sobą.

3 Montaż wyposażenia dodatkowego - półka

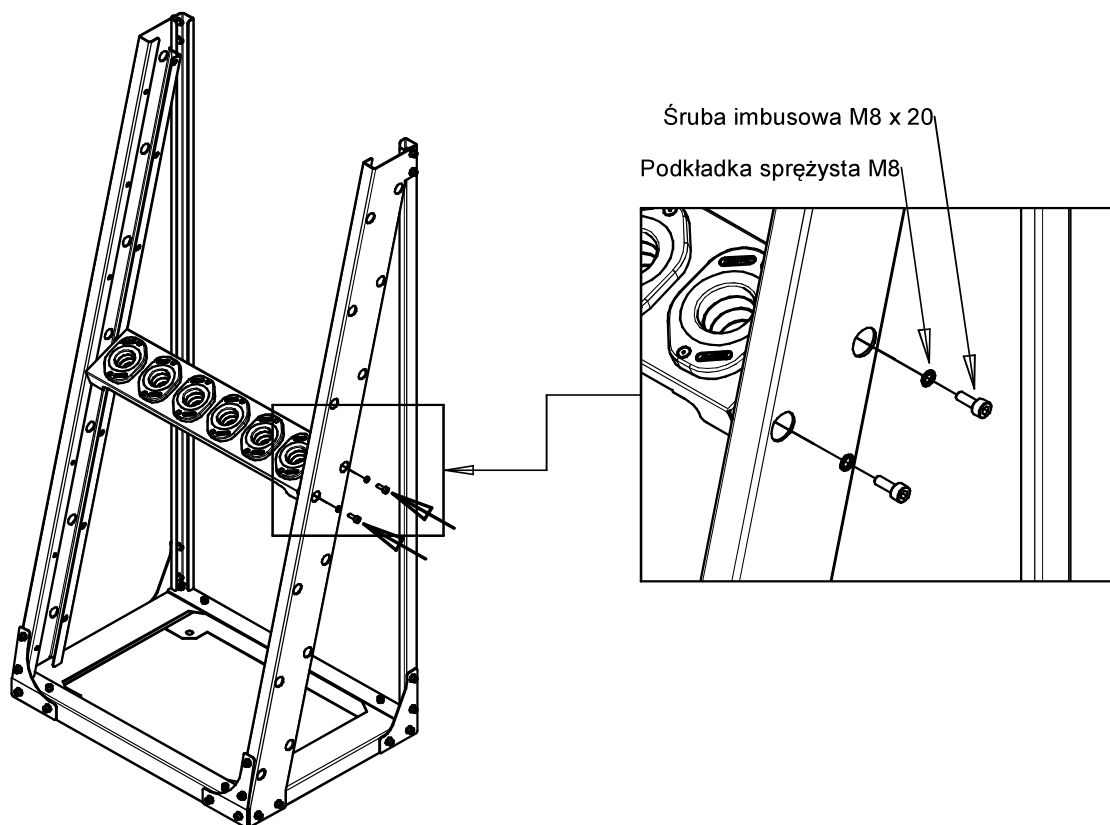

Regał należy przymocować do podłoża zanim zostanie obciążony oprawkami narzędziowymi. Należy dobrać właściwe elementy montażowe do danego typu podłoża.